

1. DESCRIZIONE

Traliccio elettrosaldato ad alta duttilità HD a staffa continua tipo DOPPIA LASTRA, realizzato con fili laminati a caldo e destinato al mercato Italia, conforme al D.M. 17.01.2018 grado B450C.

2. COMPOSIZIONE CHIMICA DI PRODOTTO (%)

	Limiti	C %	P %	S %	Cu %	N %	C _{eq} %
PITTINI	max	0.24	0.055	0.055	0.85	0.014	0.52
DM 17/01/18	max	0.24	0.055	0.055	0.85	0.014	0.52

3. CARATTERISTICHE TECNOLOGICHE

Standard di riferimento	Classe acciaio	Ø (mm)	Tol. Peso %	f _y min MPa	f _y max MPa	f _t min MPa	f _t / f _y min	f _t / f _y max	Agt min %	Rt min %
PITTINI	B450C	6 ÷ 8	nota	450c	563c	540c	1.15c	1.35c	7,5c	25
DM 17/01/18	B450C	6 ÷ 16	nota	450c	563c	540c	1.15c	1.35c	7,5c	25

NOTE: c - val. caratteristici; prove dopo invecchiamento artificiale a 100°C per 1h.
per Ø ≤ 8 mm lo scostamento ammesso è pari a ± 6 %,
per Ø > 8 mm lo scostamento ammesso è pari a ± 4,5 %.

Rapporto dei diametri dei fili $\varnothing_{\min}/\varnothing_{\max} \geq 0.60$

4. CONFEZIONAMENTO STANDARD

In fasci lunghi 12 m.

N° pezzi/fascio: 18 – 30; contenimento con n° 2 staffoni/fascio

5. IDENTIFICAZIONE STANDARD

Ogni fascio va identificato con l'etichetta riportante:

FERRIERE NORD S.p.A.
I - 33010 OSOPPO (UD) ITALIA
Stabilimento di Osoppo
D.M. 17/01/18 B450C
TRALICCIO PITTINI HD
Tipo traliccio/lunghezza
LOTTO DI PRODUZIONE

6. CERTIFICAZIONE STANDARD

Copia attestato di Qualifica del Ministero Infrastrutture.

Certificato tipo EN 10204 3.1.

7. GEOMETRIA NERVATURA

Marchio 4-7

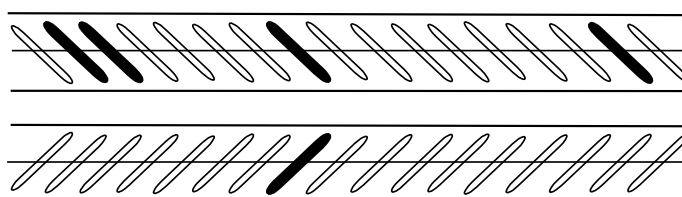

8. DIMENSIONI TRALICCIO



Tabella tralici DOPPIA LASTRA HD standard disponibili a magazzino

DOPPIA LASTRA	L (m)	Øi (mm)	Øs (mm)	ds (mm)	ht (cm)	b (mm)
6/8/6 h=22.5 mm	12	6	8	6	22.5	108
6/8/6 h=25 mm	12	6	8	6	25	108
6/8/6 h=27 mm	12	6	8	6	27	108
8/8/7 h=32 mm	12	8	8	7	32	110
8/8/7 h=35 mm	12	8	8	7	35	110

9. TRALICCI NON STANDARD

Su richiesta e previa conferma di fattibilità i tralici Doppia Lastra possono essere forniti con le seguenti configurazioni:

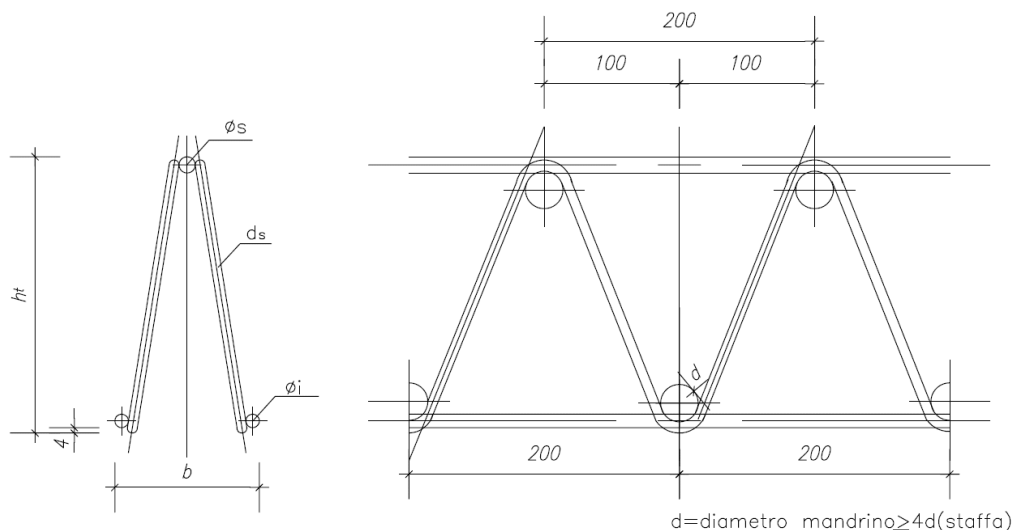
- lunghezze L da 3.0 m fino a 12 m per tralici con altezza ≤ 27cm; fino a 13.6m per tralici con altezza > 27cm; in multipli di 0.2 m.
- possibili lunghezze multiple di 0.10 m, (taglio dispari ossia sul nodo di saldatura superiore).
- altezze comprese tra 165 e 350 mm con diametro del corrente superiore 8 mm, diametro corrente inferiore tra 6 e 8 mm e diametro staffa da 6 a 7 mm.
- base b definita in funzione dell'altezza del traliccio: per ht 165÷285mm b = 108 mm, per ht 300÷350 mm b = 110 mm.

10. TOLLERANZE DIMENSIONALI

Le seguenti tolleranze dimensionali valgono sia per i tralici standard che non standard:

Tolleranza altezza: +1/-3 mm;

Larghezza b : ± 5;

Lunghezza L : +5 / -40 mm.

Passo staffa: ± 2,5 mm

Sporgenza staffa da corrente superiore: max 4 mm

Sporgenza staffa da corrente inferiore: max 4 mm

Massimo sollevamento dal piano correnti inferiori (escluso sporgenza staffa):

- 10mm per L ≤ 8m;

- 15mm per L > 8m

Sciabolatura: max 15mm